

# GAMA GRINDER

AGUAS RESIDUALES . WASTEWATER . EAUX USÉES

Electrobombas Sumergibles para Aguas Residuales con Sistema Triturador  
Wastewater Submersible Electric Pumps with Grinding System



\* Impeller Fully Made in  
Stainless steel 304



La gama **Grinder** es adecuada para el bombeo de aguas residuales con sólidos y fibras y es ideal para su instalación con anclaje automático.

La bomba Grinder es una bomba con sistema de trituración y es adecuada para su uso en aguas residuales con sólidos y fibras.

El sistema de trituración asegura que todos los sólidos y las fibras se trituran en pedazos minúsculos para que puedan pasar a través de pequeños tubos sin bloquear el rotor de la bomba.

El sistema de trituración es fácil de reemplazar, con lo que se reduce al mínimo el tiempo de inactividad de la bomba, y el mantenimiento es rápido y sencillo.



The **Grinder** range is suitable for pumping wastewater containing solids and fibrous material. It is ideal for installation with automatic guide rail.

The Grinder pump includes a grinding system and is suitable for use with wastewater containing solids and fibrous material.

The grinding system ensures that all solid and fibrous materials are reduced to small particles so that they can pass through narrow pipes without blocking the pump rotor.

The grinding system is easy to replace, minimizing the amount of time the pump is out of action and allowing fast and easy maintenance.



La gamme **Grinder** convient au pompage des eaux usées contenant des éléments solides et des fibres, elle est idéale pour une installation pourvue d'une fixation automatique.

La pompe Grinder est une pompe munie d'un dispositif de broyage et elle convient aux eaux usées contenant des solides et des fibres.

Le dispositif de broyage permet à tous les solides et les fibres d'être broyés en petits morceaux afin de passer dans de petits tuyaux, sans bloquer le rotor de la pompe.

Le système de broyage est facile à remplacer, il réduit au minimum la durée d'inactivité de la pompe et son entretien est rapide et facile.

# GAMA GRINDER

AGUAS RESIDUALES . WASTEWATER . EAUX USÉES

Electrobombas Sumergibles para Aguas Residuales con Sistema Triturador  
Wastewater Submersible Electric Pumps with Grinding System



### Aplicaciones:

Agua cargada con sólidos y fibras. Todas las aguas residuales de los hogares, incluyendo los baños. La salida horizontal es adecuada para instalaciones con anclaje automático. Profundidad de inmersión: 10 m.

### Características Constructivas:

Cuadro de protección en versión monofásica. Sistema de trituración, turbina de hierro fundido. Eje de acero inoxidable (AISI 416). Motor en baño de aceite de clase F con cable de alimentación de 10 m. Sello y cierre mecánico (óxido de aluminio-carbono-grafito).



### Applications:

Water containing solids and fibrous material. All domestic wastewater, including from bathrooms. The horizontal outlet is suitable for installations with automatic guide rail. Immersion depth of 10 m.

### Construction Features:

Protection panel in the single-phase version. Grinding system, cast iron impeller. Stainless steel shaft (AISI 416). Class F oil filled motor, 10 m power cable. Mechanical seal and closure (aluminium oxide/carbon graphite).



### Applications:

Eau chargée de solides et de fibres. Toutes les eaux usées des maisons, y compris les toilettes. La sortie horizontale convient aux installations pourvues d'une fixation automatique. Profondeur d'immersion 10 m.

### Caractéristiques de Conception:

Tableau de protection en version monophasée. Dispositif de broyage, turbine en fonte. Axe en acier inoxydable (AISI 416). Moteur à bain d'huile de la classe F, 10 m de câble d'alimentation. Joint et garniture mécanique (oxyde d'aluminium - carbone - graphite).

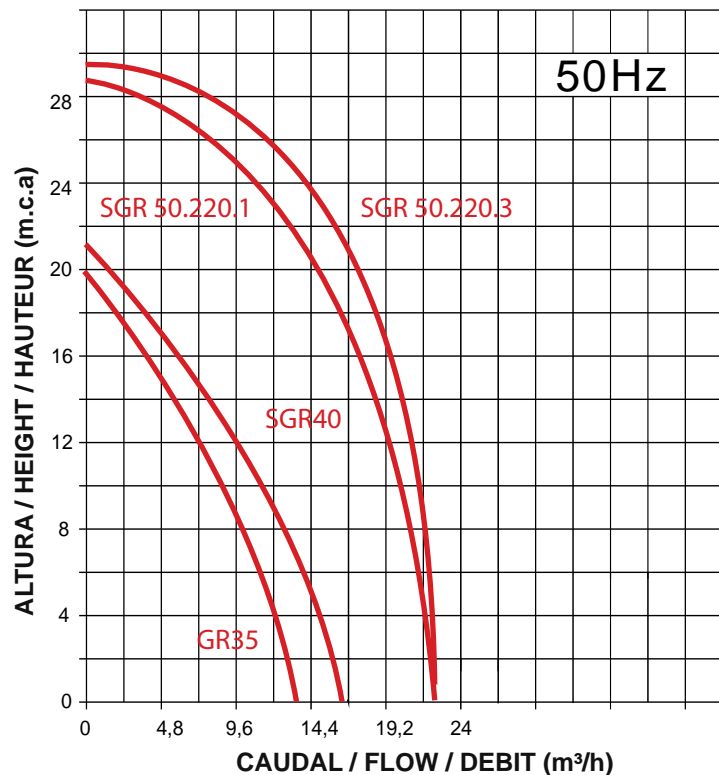

# GAMA GRINDER

AGUAS RESIDUALES . WASTEWATER . EAUX USÉES

Electrobombas Sumergibles para Aguas Residuales con Sistema Triturador  
Wastewater Submersible Electric Pumps with Grinding System

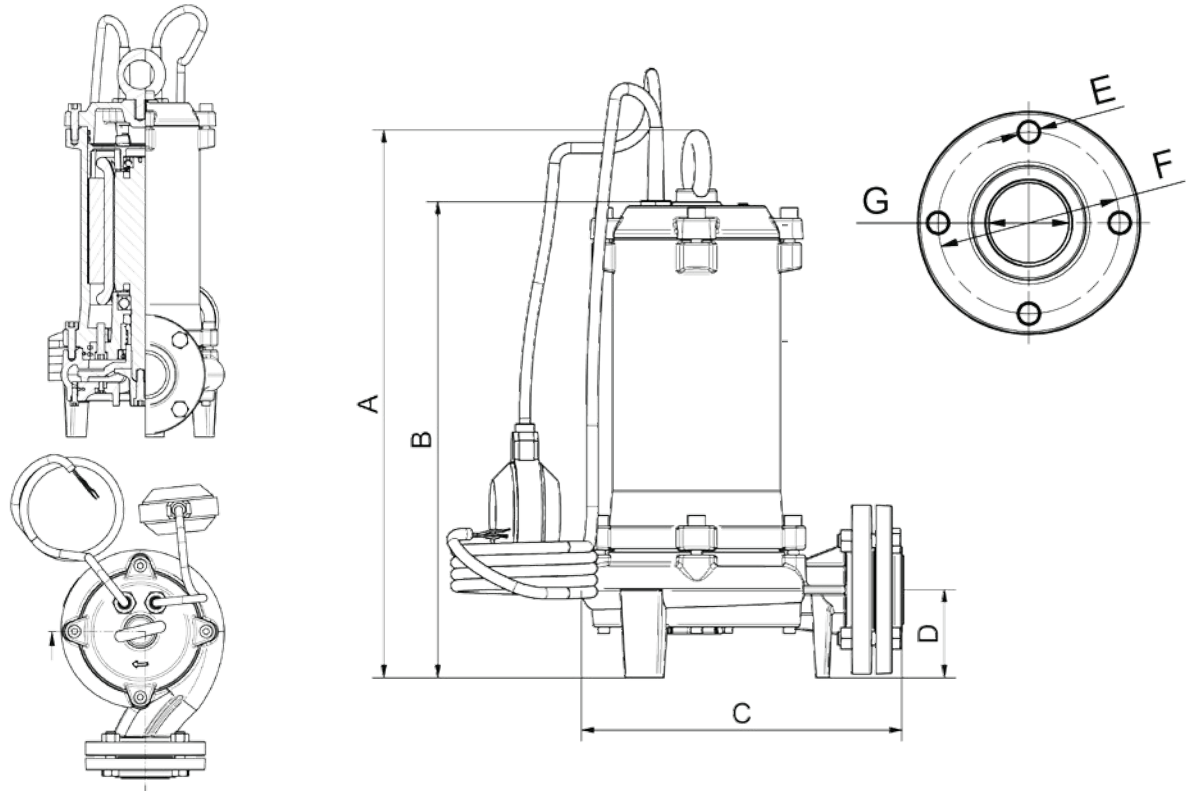

Type	Measurement (mm)							Weight Kg
	A	B	C	D	øE	øF	G	
GR 35.150	416	366	200	76	10	86	1"1/4	18
GR 35.120	396	346						18
SGR 40.150	404	352	237	65	11	102	1"1/2	26,5
SGR 40.120								
SGR 50.220	470	415	294	95	13	110	2"	36

Type	Power		Motor			Connection DN	Caudal m <sup>3</sup> /h / Flow m <sup>3</sup> /h Altura m.c.a. / Height w.c.m.														Code				
	kW	CV	A	1- µF	3- A		0	3	6	9	12	14	16	18	20	21	23	25	27	30	1x230v(.1M)	1x230v(.1A)	3x400v(.3)		
	GR 35.150	1,5	2	8,7	35	-	1 1/4	13,8	12,9	11,7	9,8	7,4	5,9	3,9	2,1	0	-	-	-	-	-	-	-	01010989	01010990
GR 35.120	1,2	1,6	-	-	2,8	1 1/4	13,8	12,9	11,7	9,8	7,4	5,9	3,9	2,1	0	-	-	-	-	-	-	-	---	---	01010991
SGR 40.150	1,5	2	7,2	35	-	1 1/2	16,5	15,1	13,3	11,4	9,3	7,7	5,9	3,9	1,5	0	-	-	-	-	-	-	01011031	01011032	---
SGR 40.120	1,2	1,6	-	-	2,1	1 1/2	16,5	15,1	13,3	11,4	9,3	7,7	5,9	3,9	1,5	0	-	-	-	-	-	-	---	---	01011033
SGR 50.220	2,2	3	10	40	4,6	2	32,2	18	16,6	15,5	14,5	13	12,3	11,3	10	9,5	8,2	6,7	4,8	0	-	-	01011074	---	01011061

Power cable: 10m neoprene for GR and SGR 40, 20m neoprene for SGR 50 - Type A: model with float switch